

ALS-1081/4

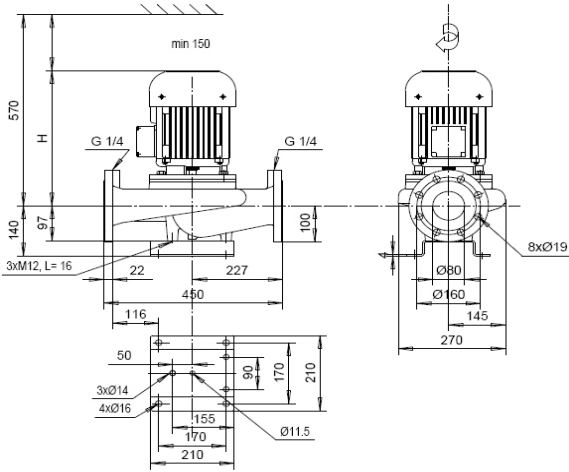

| 50 Hz | Motor 400V | P_{2N} [kW] | I_N [A] | I_{max} [A] | [kg] | H [mm] |
|--------------|--------------------------|---------------|-------------|---------------|------|--------|
| | KP-80-2 F19 | 0,37 | 1,16 | 2,1 | 43 | 370 |
| | KP-80-2 F19 | 0,55 | 1,38 | 2,1 | 47 | 385 |
| | KP-80-2 F19 | 0,75 | 1,73 | 2,1 | 47 | 385 |
| | KP-90-2 F19 | 1,1 | 2,44 | 3,8 | 53 | 455 |
| KP-90-2 F19 | 1,5 | 3,19 | 3,8 | 58 | 455 | |
| 60 Hz | Motor 380-400V(460-480V) | P_{2N} [kW] | I_N [A] | I_{max} [A] | [kg] | H [mm] |
| | KP-80-2 F19 | 0,37 (0,44) | 1,15 (1,14) | 2,1 | 43 | 370 |
| | KP-80-2 F19 | 0,55 (0,66) | 1,42 (1,45) | 2,1 | 47 | 385 |
| | KP-80-2 F19 | 0,75 (0,9) | 1,75 (1,80) | 2,1 | 47 | 385 |
| | KP-90-2 F19 | 1,1 (1,3) | 2,48 (2,53) | 3,8 | 53 | 455 |
| | KP-90-2 F19 | 1,5 (1,8) | 3,29 (3,39) | 3,8 | 58 | 455 |
| | KP-100-2 F19 | 2,2 (2,6) | 4,85 (4,93) | 6,8 | 65 | 480 |
| KP-100-2 F19 | 3 (3,6) | 6,13 (6,39) | 6,8 | 68 | 480 | |

